

Swiss Travel Day – alles auf einen Blick

Medienkonferenz

11h00 **Wenn der Massentourismus zum Problem wird**

Die Medienkonferenz dauert ca. 45 Minuten.

EDUCATION & CAREER WORLD

10h00 **Karriere im Tourismus I**
Kurt Eberhard (CEO Hotelplan Suisse), Martin Wittwer (CEO TUI Suisse), Dieter Zümpel (CEO DER Touristik Suisse)

12h00 **Aus der Praxis: National Tourist Office (englisch)**
Dubai Tourism

14h00 **Weiterbildung im Tourismus**

15h00 **Karriere im Tourismus II**
Cyrill Zimmermann (Managing Director House of Sport, Knecht Reisen), Martin Rast (Head of Commercial Distribution Edelweiss Air)

Die Präsentationen dauern jeweils 45 Minuten.

SPOTLIGHT A

14h00 **Berlin**

15h00 **Zypern**

16h00 **Costa Rica**

17h00 **Abu Dhabi**

Die Präsentationen dauern jeweils 20 Minuten.

SPOTLIGHT B

13h00 **Airlines (ADM)**

14h00 **Dubai**

15h00 **Dom. Republik**

16h00 **Indien (englisch)**

Die Präsentationen dauern jeweils 20 Minuten.

SWISS TRAVEL SUMMIT

14h00 Begrüssung

14h05 Zukunft der Touristik: Welche Chancen Blockchain, Artificial Intelligence und Digitalisierung bieten

14h30 Turbulenzen im Ferienflug-Geschäft: Die Karten werden neu gemischt

15h30 Pause

16h20 Unternehmens-Nachfolge – ein Thema mit Zukunft

17h20 Gründer, Inhaber, CEO – Dietmar Gunz, wohin führen Sie die FTI?

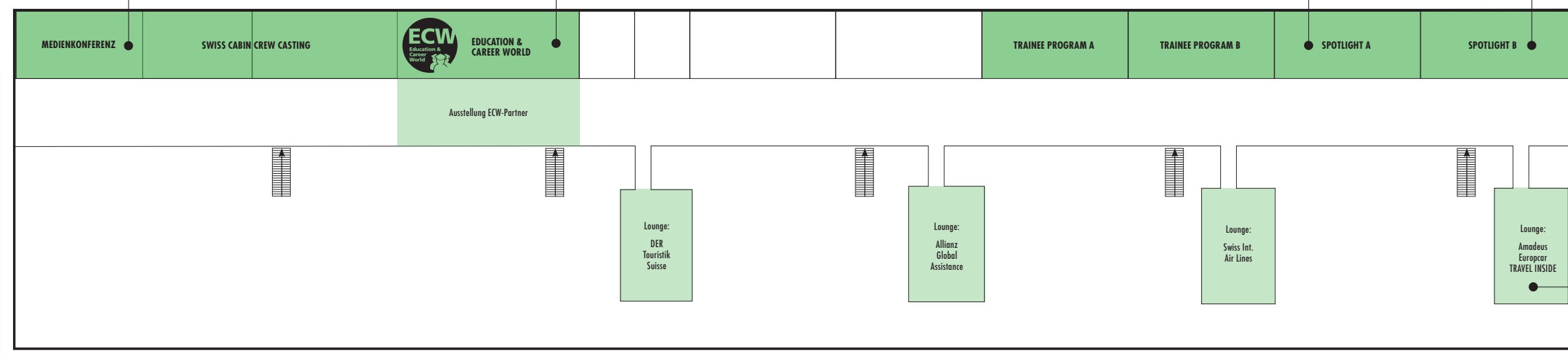

Galerie (OG)

Hosted Agent

Treffpunkt für gebuchte Touren.

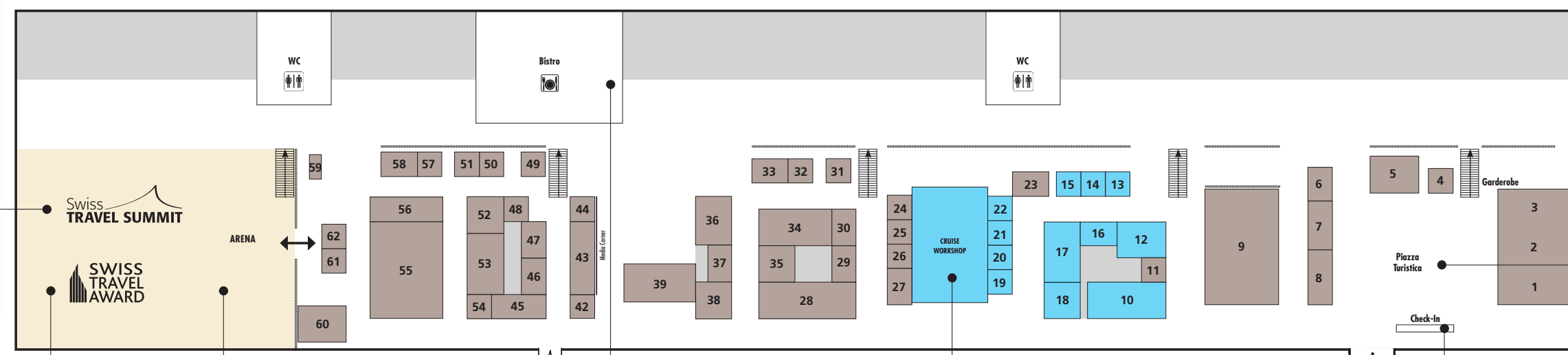

Erdgeschoss

18h00–19h15 NETWORKING-COCKTAIL

offert von

- Amadeus
- Europcar
- TRAVEL INSIDE

Bei allen Tickets ist die Teilnahme am Networking-Cocktail inklusive.

SWISS TRAVEL AWARDS

19h15 **Award-Verleihung**
moderiert von Claudia Lässer und Unterhaltung durch «Starbugs Comedy»

20h30 **Award Get-together**

SEMINARE

10h00 **Reiserecht «Die Sache mit den Preisen»**
Rolf Metz, Rechtsanwalt

11h00 **Reisebüro der Zukunft «Best Practice»**
Patrick Binz (Globetrotter), Annette Kreczy (Kuoni/DER Touristik Suisse), Marco Lehmann (Mein Reiseberater), Michael Mettler (Helbling Reisen)

Die Präsentationen dauern jeweils 45 Minuten.

11h00 – 18h00 BISTRO

Getränke
Softgetränke, Kaffee, Tee

Food

- Portion Pasta mit Tomatensauce (11.30 Uhr – solange Vorrat)
- Salatbecher, Wraps
- Schokoladen-Donuts
- Chips & Süsses

Mit dem Bon von Kuoni erhalten Sie CHF 5.– auf das Food-Angebot im Bistro!

CRUISE WORKSHOP

09h15 **Megatrends eines Boom-Segments**
News und Fakten zum Markt, zu den Neubauten und den Destinationen weltweit

10h15 **Delphi Workshop**
Hal & Seabourn

12h00 **Was nicht im Katalog steht**
Die neuen Vorurteile – Einblicke hinter die Kulissen der Kreuzfahrten

Die Präsentationen dauern jeweils 45 bis 60 Minuten.

FRAGEN?

Informationen und Zusatz-Tickets am Check-In beim Haupteingang

ALLES IN EINER APP!

«VanillaNAV» runterladen und durch den Swiss Travel Day navigieren!

vanillaNAV | the smart indoor navigation experience

